

2 GM5000EA/EA-L/EA-LR

2.1 全体図

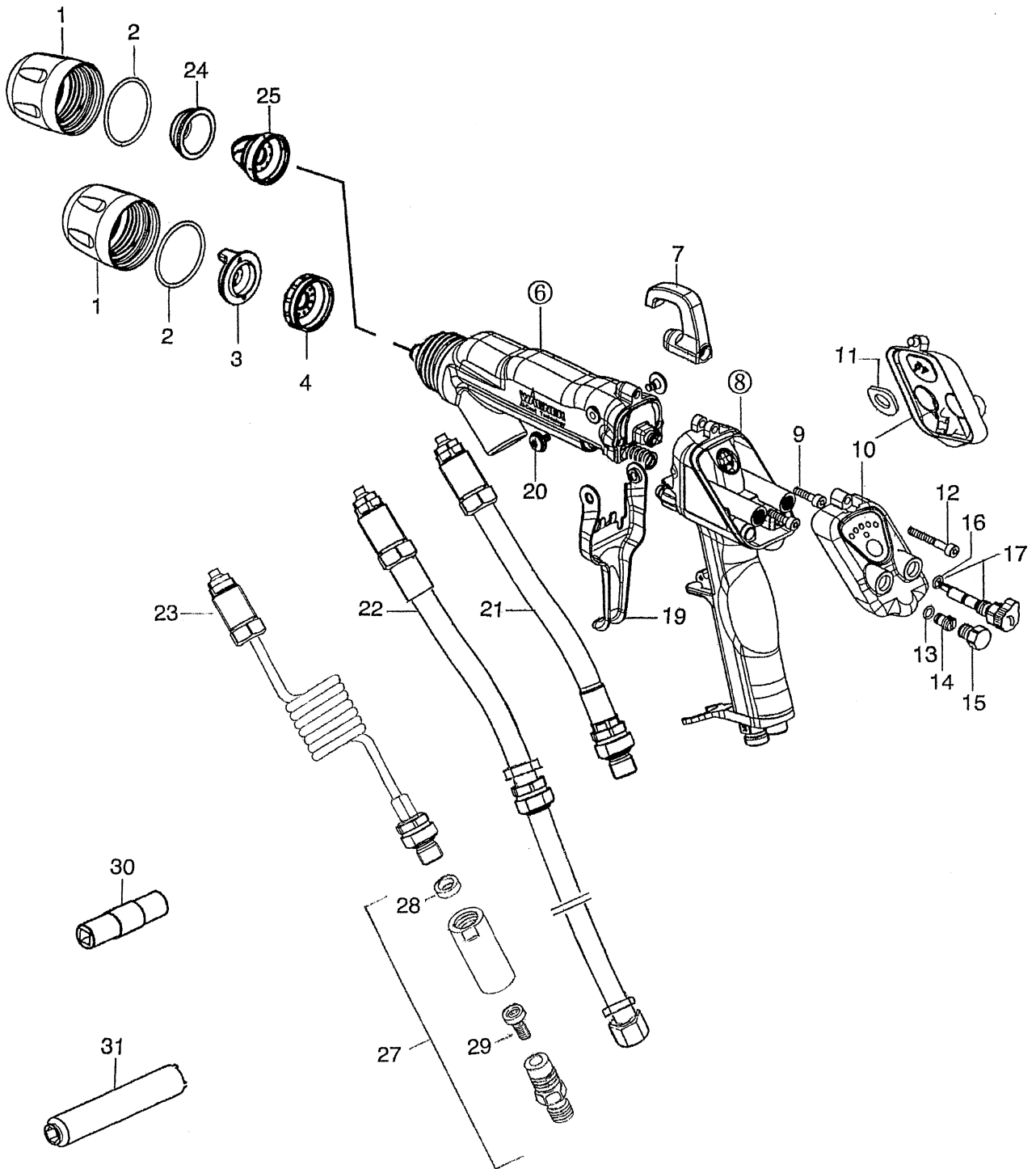

POS	品番	品名	数量	定価	備考
1	2307039	キャップナット	1	4,200	
2	2311217	O リング	○ 1	2,500	
3	2310506	5000EA エアーキャップ 04.-0.8S		13,000	0.4-0.8S
	2310507	5000EA エアーキャップ	1	13,000	1.0-1.4S
	2310508	5000EA エアーキャップ		13,000	1.6-2.0S
	2314255	5000EA エアーキャップ 0.4-0.8w		13,000	0.4-0.8W
	2314256	5000EA エアーキャップ 1.0-1.4W		13,000	1.0-1.4W
	2314258	5000EA エーキャップ AF5000-1.6-2.0W		13,000	1.6-2.0W
4	2310539	5000EA 平吹きノズル 0.6		13,000	
	2310540	5000EA 平吹きノズル 0.8		13,000	
	2310541	5000EA 平吹きノズル 1.0		13,000	
	2310542	5000EA 平吹ノズル 1.2	1	13,000	標準
	2310543	5000EA 平吹きノズル 1.4		13,000	
	2310544	5000EA 平吹きノズル 1.6		13,000	
	2310545	5000EA 平吹きノズル 1.8		13,000	
	2310546	5000EA 平吹きノズル 2.0		13,000	
⑥					
7	2314361	フック	1	2,100	
⑧					
9	9900308	六角穴付ボルト	2	90	M4 × 16
10	2312183	カバー Assy	1	23,700	
11	2308699	保護パッド	○ 1	330	
12	9900386	六角穴付ボルト	1	90	M4 × 30
13	9971182	O リング	○ 1	330	4 × 1
14	2311970	シールプラグ	1	440	
15	2307104	プラグ	1	970	
16	9971182	O リング	○ (1)	330	4 × 1
17	2312180	エアー調整ノブ	1	6,600	
19	2314360	引き金	1	7,300	
20	2310617	止めねじ	2	970	T25
21	2314358	ジョイントホース	1	46,400	
22	2339175	ホースパッケージ EA-LR 7.5m	1	135,000	
	2339176	ホースパッケージ EA-LR 10m		165,000	
	2339177	ホースパッケージ EA-LR 15m		212,000	
	2339178	ホースパッケージ EA-LR 20m		259,000	
23	2355046	EA 用コイルチューブ	1	55,000	
24	2310557	丸吹き用エアーキャップ D8		3,900	
	2315049	丸吹き用エアーキャップ D12		3,900	
25	2310558	丸吹きノズル D8		26,000	
	2315050	丸吹きノズル D12		26,000	
27	2207700	フィルターセット	1	12,000	
28	2207701	フィルターセット	(1)		
29	3204604	ガンフィルター・ショート白	(1)	3,100	60 メッシュ
	3204605	ガンフィルター・ショート黒		3,100	100 メッシュ
30	2309368	専用工具・A	1	1,500	
31	2325263	専用工具・B	1	1,500	
	2326335	EA ガンサービスセット	○	51,500	

2.2 ガンボディ Assy

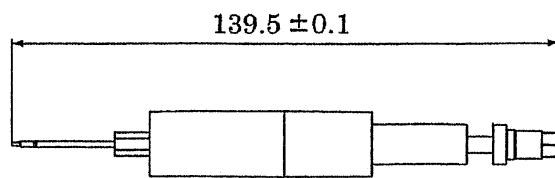
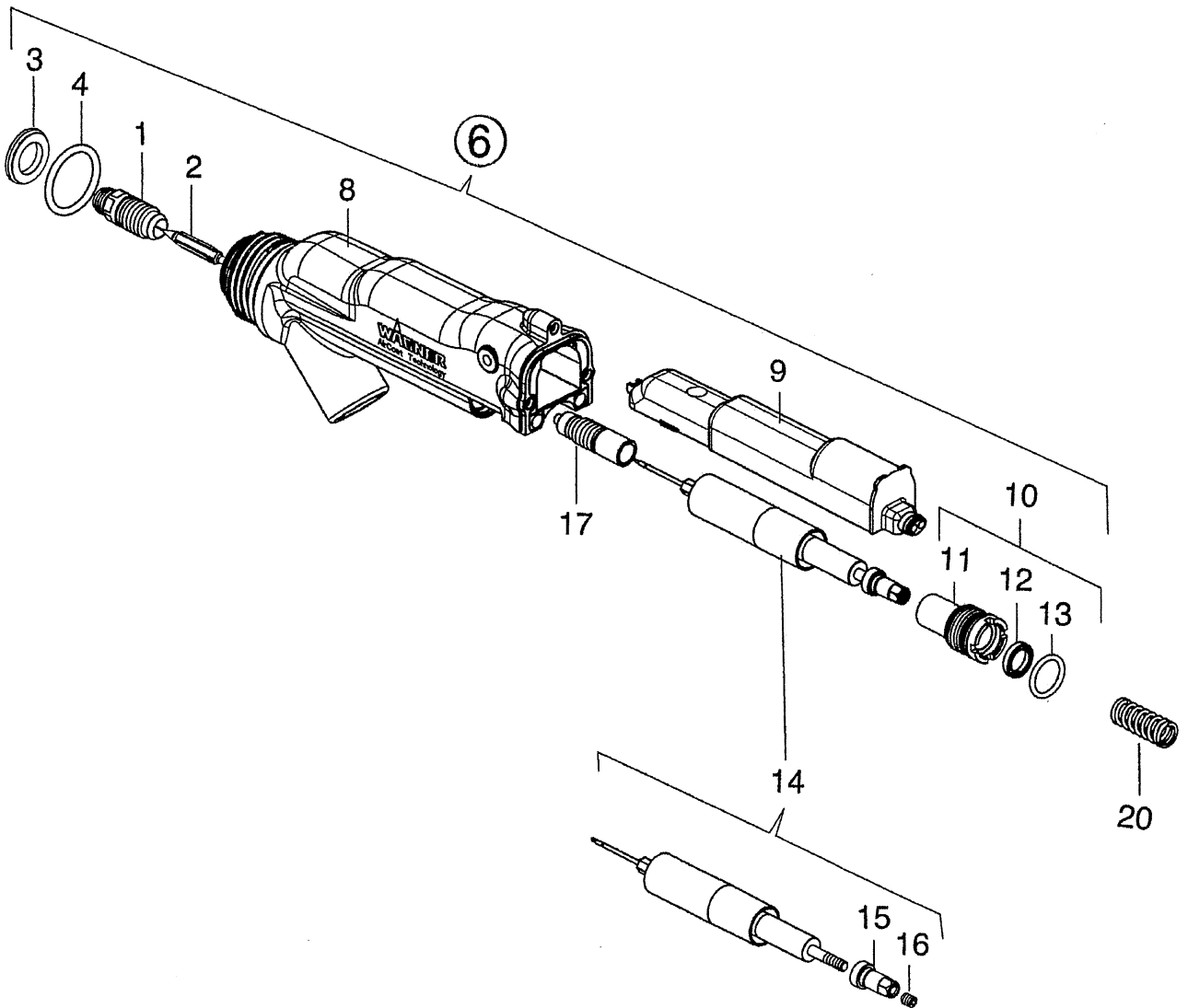

IF20017B

POS	品番	品名	数量	定価	備考
⑥					
1	2312179	弁シートセット・STEEL	○ 1	12,400	
	2312176	弁シートセット・PEEK		12,400	
2	2312184	ニードル弁・PEEK	○ 1	19,600	
	2312185	ニードル弁・STEEL		19,600	
3	2309391	マニホールドリング	○ 1	2,300	
4	2307180	O リング	○ 1	2,400	
8	2314271	ボディ	1	17,600	
9	2312181	カスケード	1	53,600	
10	2357665	バルブロッドクランプセット	1	5,200	
11	2307062	バルブロッドクランプ	(1)	1,500	
12	2311562	ロッドシール	○ (1)	540	
13	9974166	O リング	○ (1)	440	
14	2312177	バルブロッドセット	○ 1	7,100	
15	2307059	調整ナット	1	970	
16	9901411	六角穴付止めねじ	(1)		
17	2357106	パッキンセット	○ 1	12,400	
20	2311849	スプリング	1	220	
	2326335	EA ガンサービスセット	○	51,500	P6,P10 の○も含まれる

LF20017B

2.3 ハンドル Assy

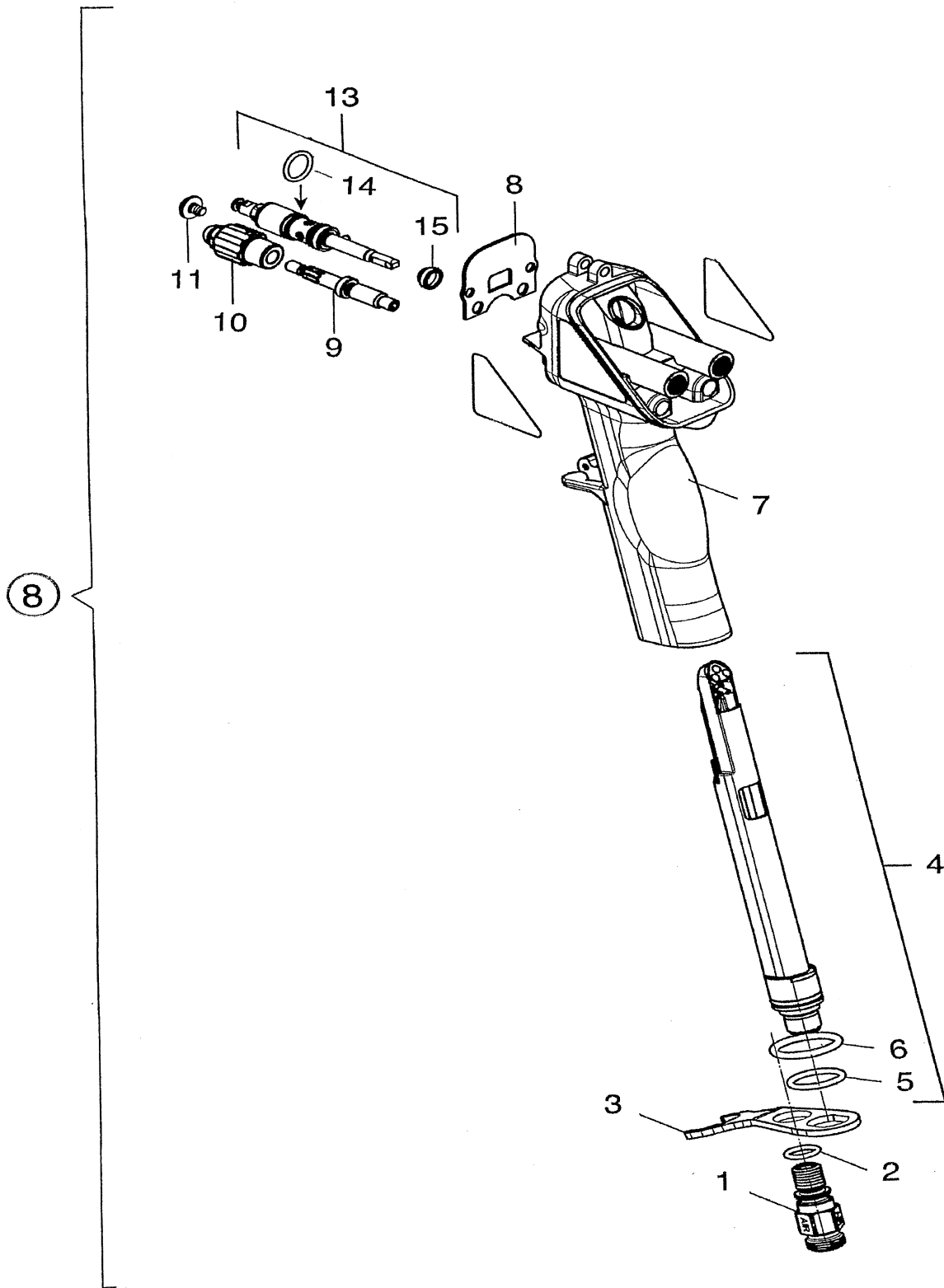

IF20018C

POS	品番	品名	数量	定価	備考
⑧					
1	2307288	ホースフィッティング	1	2,400	
2	9971025	O リング	○ 1	440	
3	2307290	チューブブラケット	1	1,500	
4	2312182	プラグジョイント	1	21,700	
5	9971364	O リング	(1)	270	
6	9974166	O リング	○ (1)	440	
7	2314270	ハンドル	1	21,700	
8	2307232	シールパッキン	○ 1	1,400	
9	2307281	ガイド	1	1,400	
10	2325789	アジャスター	1	3,800	
11	2309825	止めねじ	1	3,900	T20
13	2312189	エアーバルブセット	1	17,600	
14	9974218	O リング	○ (1)	120	
15	2310692	シールパッキン	○ (1)	650	
	2326335	EA ガンサービスセット	○	51,500	

LF20018C